

**T.C.  
MİLLÎ EĞİTİM BAKANLIĞI**

**RADYO-TELEVİZYON**

**İŞİK UYGULAMALARI  
213GİM116**

**Ankara, 2011**

- Bu modül, mesleki ve teknik eğitim okul/kurumlarında uygulanan Çerçeve Öğretim Programlarında yer alan yeterlikleri kazandırmaya yönelik olarak öğrencilere rehberlik etmek amacıyla hazırlanmış bireysel öğrenme materyalidir.
- Millî Eğitim Bakanlığınca ücretsiz olarak verilmiştir.
- **PARA İLE SATILMAZ.**

# İÇİNDEKİLER

AÇIKLAMALAR .....	3
GİRİŞ .....	4
ÖĞRENME FAALİYETİ-1 .....	5
1. AYDINLATMA .....	5
1.1. Aydınlatmanın Amaçları .....	5
1.1.1. Biçimi ve Boyutu Ortaya Çıkarmak .....	7
1.1.2. Gerçeği ya da Gerçek Dışılığı Belirtmek .....	7
1.1.3. Atmosfer Yaratmak .....	8
1.1.4. Televizyon Sisteminin Teknik Gerekliliklerini Yerine Getirmek .....	8
1.1.5. Görüntüde Derinlik Oluşturmak .....	8
1.1.6. Ekran ve Perdedeki Önemli Ögelere Dikkati Yoğunlaştırmak .....	9
1.1.7. Görüntüye Duygusal Katmak .....	10
1.1.8. Zamanı Belirlemek .....	10
1.1.9. Görüntüdeki Tüm Estetik Ögeleri Düzenlemek .....	10
1.2. Temel Aydınlatmada Kullanılan Işıklar .....	11
1.2.1. Anahtar Işık .....	11
1.2.2. Dolgu Işık .....	12
1.2.3. Arka Işık .....	13
1.2.4. Fon Işığı .....	13
1.3. Işıkların Yerleştirilmesi .....	14
1.3.1. Konu .....	14
1.3.2. Anahtar Işığın Yerleştirilmesi .....	15
1.3.3. Dolgu Işığın Yerleştirilmesi .....	16
1.3.4. Arka Işığın Yerleştirilmesi .....	17
1.3.5. Fon Işığının Yerleştirilmesi .....	18
1.3.6. Fon Işığının Özellikleri .....	19
UYGULAMA FAALİYETİ .....	22
ÖLÇME VE DEĞERLENDİRME .....	23
ÖĞRENME FAALİYETİ-2 .....	24
2. IŞIK EFEKTLERİ .....	24
2.1. Ayna Efektleri .....	24
2.2. Kesintili Işık .....	25
2.3. Su Dalgası Efektleri .....	26
2.4. Işık Animasyonu .....	26
2.5. Çoklu Gölge Efektleri .....	26
2.6. Şeffaf Objeler .....	27
2.7. Şimşek Efektleri .....	27
UYGULAMA FAALİYETİ .....	29
ÖLÇME VE DEĞERLENDİRME .....	30
ÖĞRENME FAALİYETİ-3 .....	31
3. KONULU AYDINLATMA .....	31
3.1. Aydınlatma Terimleri .....	31
3.2. Tek Kişi Işıklandırması .....	33
3.2.1. Üç Işık Yöntemi .....	33

---

3.2.2. İki Işık Yöntemi.....	34
3.2.3. Tek Işık Yöntemi.....	37
3.2.4. Röportaj Aydınlatması.....	38
3.2.5. Temel Portre Aydınlatması.....	38
3.3. Konu ile Güneş Arasına Konan Araçlar.....	39
3.4. Konunun Gölge Kısımlarını Aydınlatan Araçlar.....	41
UYGULAMA FAALİYETİ .....	42
ÖLÇME VE DEĞERLENDİRME .....	43
MODÜL DEĞERLENDİRME .....	44
CEVAP ANAHTARLARI.....	45
ÖNERİLEN KAYNAKLAR.....	46
KAYNAKÇA .....	47

# AÇIKLAMALAR

<b>KOD</b>	<b>213GIM116</b>
<b>ALAN</b>	<b>Radyo-Televizyon</b>
<b>DAL/MESLEK</b>	<b>Alan Ortak</b>
<b>MODÜLÜN ADI</b>	<b>Işık Uygulamaları</b>
<b>MODÜLÜN TANIMI</b>	Bu modül çeşitli ışık uygulamalarını anlatan bir öğrenme materyalidir.
<b>SÜRE</b>	40/32
<b>ÖN KOŞUL</b>	Aydınlatma Kavramları modülünü almış olmak
<b>YETERLİK</b>	Işık uygulamaları yapmak
<b>MODÜLÜN AMACI</b>	<p><b>Genel Amaç</b> Bu modül ile gerekli ortam sağlandığında temel aydınlatma yöntemlerini kullanarak ışıklandırma yapabileceksiniz.</p> <p><b>Amaçlar</b></p> <ol style="list-style-type: none"><li>1. Aydınlatmanın amaçlarını kavrayabileceksiniz, aydınlatmada kullanılan ışıkları, ışıkların yerleştirilmesini öğrenecek, fon ışığı kullanabileceksiniz.</li><li>2. Işık efekti sağlayan aksesuarları kullanıp ışık efektleri oluşturabileceksiniz.</li><li>3. Aydınlatma terimlerini kullanabileceksiniz, tek ve grup aydınlatması yapmak için ışık türünü ve sayısını belirleyebileceksiniz, röportaj aydınlatması yapabileceksiniz, temel portre aydınlatması yapabileceksiniz, gün ışığında aydınlatma yapabileceksiniz.</li></ol>
<b>EĞİTİM ÖĞRETİM ORTAMLARI VE DONANIMLARI</b>	ORTAM: Stüdyo ortamı, dış mekânlar, DONANIM: Işıklıöçerler, aydınlatma araç ve gereçleri
<b>ÖLÇME VE DEĞERLENDİRME</b>	Her faaliyet sonrasında o faaliyetle ilgili değerlendirme soruları ile kendi kendinizi değerlendireceksiniz. Öğretmen modül sonunda size ölçme aracı (uygulama, soru-cevap) uygulayarak modül uygulamaları ile kazandığınız bilgi ve becerileri ölçerek değerlendirecektir.

# GİRİŞ

## **Sevgili öğrenci,**

Yaşamın vazgeçilmez, hayati öğeleri vardır. “Su, hava, toprak” gibi ışık da yaşamın temel öğelerinden birisidir. Doğadaki canlıların, hayvanların, bitkilerin yaşamaları için, varolup gelişebilmeleri için gerekli ortamı ışık sağlar. Görsel algılamamızın da temelinde ışık vardır.

Işık, yaşantımızın içinde o kadar doğal bir öğedir ki, genellikle oluşumu, varlık nedeni, yaşantımıza etkileri ve işlevleri üzerinde durmayız. Ama ışığın olmadığı yerde ona ne denli gereksinimiz olduğunu anlarız.

Işık; televizyon, fotoğraf ve film görüntüsü oluşturmada da en önemli öğedir. Aynı insan gözü gibi kameralar da görüntüyü algılayabilmek için ışığa gereksinim duyar. Çekim sırasında nesnelerin görünebilir olması, nesnelerin üzerine ışık düşmesine ve belli bir yoğunlukta ışığın yansımaya bağlıdır. Ancak televizyon ve filmde aydınlatmadan kastedilen sadece bu değildir. Sadece nesnelerin görünebilir olması yeterli değildir. “Aydınlatma bir görüntü içinde yer alan malzemeyi işleyen, yoğun etkili bir yapım ögesidir”. Aydınlatma görme, gözlem ve kişisel tercihi içeren harika ve karmaşık bir konudur.

Bu modülle sizlerin ışık kaynaklarını tanıyarak, çeşitli aydınlatma yöntemlerini kullanmanızı amaçladık. Bu iş için sürekli denemeler yapmak ve gözlem yapmayı bir tutku haline getirmek çok önemlidir. Daima ışığın etkisini inceleyin, televizyon ve sinemada ışıkların aydınlatmayı nasıl yaptıklarını gözlemleyin.

# ÖĞRENME FAALİYETİ-1

## AMAÇ

Bu faaliyet ile gerekli ortam sağlandığında aydınlatmanın amaçlarını kavrayabileceksiniz, aydınlatmada kullanılan ışıkları, ışıkların yerleştirilmesini, fon ışığını uygun olarak kullanabileceksiniz.

## ARAŞTIRMA

Bu faaliyet öncesinde yapmanız gereken öncelikli araştırmalar şunlardır:

- Çeşitli kitaplardan ve internet sitelerinden ışıkla ilgili bilgi toplayınız.
- Işığın oluşumu hakkında bilgi edininiz.
- Işığın niçin gerekli olduğunu anlatan kısa bir ödev hazırlayınız.
- Temel olarak aydınlatmada kullanılan ışıkları ve özelliklerini araştırıp, bilgi toplayınız.
- Işıkların yerleştirilmesini araştırınız.
- Fon ışığının özelliklerini araştırınız.

Bulduğunuz sonuçları sınıfta arkadaşlarınızla paylaşıp karşılaştırınız.

Araştırma işlemleri için televizyon kuruluşlarını ve yapımcı şirketleri ziyaret edebilirsiniz.

## 1. AYDINLATMA

### 1.1. Aydınlatmanın Amaçları

Bir TV yapımı ya da film çekimi esnasında çevremizi, çekimini yapmakta olduğumuz objeleri veya nesnelere görebilmemiz için belli yoğunlukta ışık gereklidir. Filmde ve televizyonda aydınlatmadan bahsederken sadece nesnelere görünür olmasından bahsetmiyoruz. Aydınlatma; bir görüntü içinde yer alan malzemeyi işleyen, giderek yerinde bir deyimle yoğun bir çok etkili bir yapımcı üyesidir.

Aydınlatmanın öncelikle amacı, en yüksek kalitede görüntü üretilmesini sağlamaktır. Çalışma esnasında, TV kameralarının en yüksek kalitede görüntü üretmesi gerekir. Bu durum film çalışmaları için de aynıdır. Yetersiz veya fazla yapılan aydınlatma filmin laboratuvar işlemleri esnasında, istenilen sonucun ortaya çıkmamasına neden olabilir. Bunun anlamı ise, ışık seviyesinin (ışık yoğunluğu) kullanılan kameranın objektifinin diyafram açıklığına uygun olması gerektiğidir. Bu uygunluk görüntünün doğru poz değerlerini taşıması için gereklidir.

Işık uygulaması sırasında, setteki fiziki unsurları da dikkate almak zorunludur. Aydınlatma; kameraların pozisyonlarına, ses boomunun pozisyonuna vb. gibi öğelere uymak zorundadır. Örneğin uygun yerleştirilmemiş lambalar, prompterla yapılan TV çekiminde sunucuların okumasını güçleştirir. Kamera objektiflerinde parlamalara neden olur. Boom, gölgeler oluşturabilir. Makyajın etkisini bozabilir, kısaca ustalıklarla düzenlenmiş bir sette problem yaratabilir.

İyi bir aydınlatmayla görsel etki güçlendirilebilir. Bilindiği gibi görüntü sinema ve televizyonda iki boyutlu oluşur. Aydınlatmanın başarısı iki boyutlu bir resme üçüncü boyutu kazandırmaktır. Aydınlatma konuya derinlik ve sağlam bir görünüş verir. Konuya bağlı olarak çarpıcı bir görsel etki yaratabilir.

Aydınlatma, olay için uygun atmosferi yaratabilmelidir. Gerçekçi etki yaratılmak istenen dekorlarda, aydınlatma doğal görünmeli, yapay kalmamalıdır. Aydınlatma, ayrıca bize zaman hakkında da bilgi verir, günün saatini ve hava durumunu bu sayede tahmin edebiliriz.

Başarılı aydınlatmayla izleyicilerin ilgisi yönlendirilebilir. Aydınlatma, seyircinin dikkatini önemli özelliklere (konulara) yönlendirir. Görüntü yönetmenine, kompozisyon düzenlemesine ilişkin fırsatlar yaratır.

Sağlıklı bir görüntü oluşturmada ve görüntüde istenilen atmosferin yaratılmasında en önemli öğe aydınlatmadır.

Aydınlatmanın amaç ve işlevleri şunlardır:

- Kameranın çalışabileceği yeterli ışık seviyesini sağlamak ve renkleri bozmayacak ışığı elde etmek
- Biçimi ve boyutu ortaya çıkarmak
- Gerçeği ya da gerçek dışını belirtmek
- Atmosfer yaratmak



### 1.1.1. Biçimi ve Boyutu Ortaya Çıkarmak

Sinema ve televizyon görüntüsü iki boyutludur, genişlik ve yükseklik. Işık ve gölgenin uygun denetimi, üç boyutlu nesnelerin şekil ve biçimlerini, zaman ve uzaydaki durumlarını, birbirlerini ve çevreleri ile ilişkilerini ortaya çıkarma konusunda son derecede önemli bir rol oynar. Bir nesnenin şekil ve boyutlarını ortaya çıkarmada ışıktan çok gölgeler önem kazanır. Örneğin; bir küpün aydınlatılmasında, küpün düşen gölgesi onun boyutunu ortaya çıkardığı gibi, görüntüde de derinlik yaratıcı bir işlevi yerine getirir.

### 1.1.2. Gerçeği ya da Gerçek Dışılığı Belirtmek

Yapay ışık kaynaklarıyla yapılan bir aydınlatma gerçeğin ya da gerçek dışının ortaya çıkarılmasında sinema yapımcısı için önemli bir araç niteliğindedir. Örneğin; uzun gölgeler akşamüstü ya da sabahın erken saati izlenimini uyandırır.



Resim 1.1: Gerçek dışılık

### 1.1.3. Atmosfer Yaratmak

Atmosfer, istendik aydınlatmayı oluşturmada ya da ruhsal durumların betimlenmesinde önemli bir etkidir. Çeşitli psikolojik etkiler, mutluluk, sevinç, gizemli bir ortam aydınlatma teknikleri ile elde edilir. Örneğin; alt açıdan bir aydınlatma yapıldığı zaman alışılmamış, gerçek dışı bir görüntü elde edilecektir. Bunun sonucunda, yanakların elmacık kemikleri ve göz kapağı üstünde alıştığımız doğanın aydınlatması ve insanın algı sisteminin dışında oluşmuş yapay bir görüntü oluşacaktır. Bu görünüm korkunç, esrarengizlik ve gizlilik ifadesi verir.

Televizyon (film) yapımlarında aydınlatmanın bir yönü ile bilim, bir yönü ile sanat olduğunu belirten Wurtzel, aydınlatmanın amaç ve işlevlerini şu şekilde belirtmektedir:

- Televizyon sisteminin teknik gereklerini yerine getirmek
- Görüntüde derinlik oluşturmak
- Ekran ve perdedeki önemli öğelere dikkati yoğunlaştırmak
- Görüntüye duygusallık katmak
- Zaman belirlemek
- Görüntüdeki tüm estetik öğeleri düzenlemek

### 1.1.4. Televizyon Sisteminin Teknik Gerekliliklerini Yerine Getirmek

Televizyon kameralarının, teknik olarak ideal düzeyde bir görüntü oluşturabilmesi için, belli bir düzeyde ışık şiddetine gereksinimi bulunmaktadır. Aynı durum film kameraları için de geçerlidir. Örneğin; ışık şiddetinin çok düşük olduğu durumlarda televizyon kameralarında görüntünün oluşması mümkün değildir. Aynı şekilde film kameralarında da yeterli pozlama sağlanamayacağı için gizli görüntü laboratuvar aşamasından sonra da ortaya çıkmayacaktır.

### 1.1.5. Görüntüde Derinlik Oluşturmak

Televizyon ve sinema gibi harekete dayalı sanatlar eni ve boyu olan iki boyutlu görüntüler oluşturur. Görüntüde derinliğin oluşturulması, kamera açısı dekor ve özenle hazırlanmış bir aydınlatmanın yapılması ile olanaklıdır. Görüntüde derinliğin yanlısamalı olarak algılanması, dokunum, biçim ve şeklin ortaya çıkarılması, aydınlatma ile sağlanır. Örneğin; fonda bulunan nesnelere kademeli aydınlatma yapılması derinlik duyumunun artmasına aracı olacaktır.

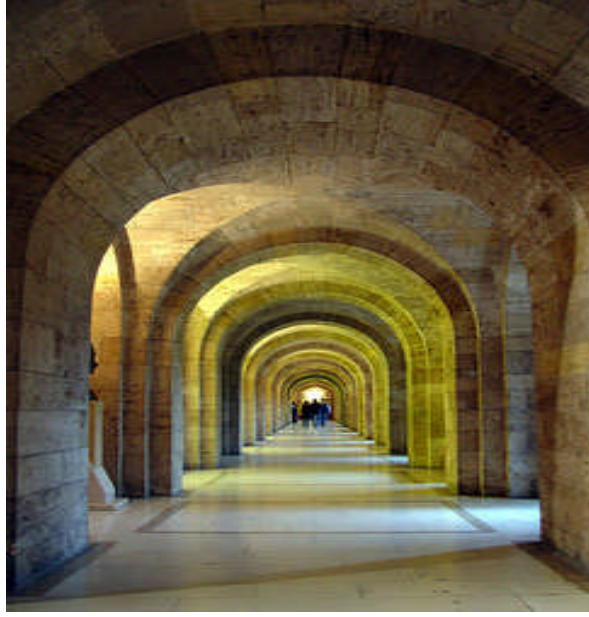

**Resim 1.2. : Görüntüde derinlik**

### **1.1.6. Ekran ve Perdedeki Önemli Ögelere Dikkati Yoğunlaştırmak**

Işık ve gölge, izleyicinin dikkatini çekmeye ve dikkati sahnedeki belirli öğelere yöneltmeye yardımcı olur. Örneğin; eğer bir nesne bir diğerine göre daha fazla aydınlatılırsa, görsel ilgi bu bölge üzerine yoğunlaşacaktır. Bu türde bir ilgi yönlendirmesi özellikle, hareket halinde olan ana oyuncunun diğer oyuncularından daha fazla aydınlatılmasıyla gerçekleştirilir. Bu yöntem çok sık kullanılır.



**Resim 1.3: Görüntüde Önemli Noktaya Dikkat Çekme**

### 1.1.7. Görüntüye Duygusallık Katmak

Aydınlatma, izleyicide görüntülenen sahne ile ilgili olarak yoğun bir duygusal etki oluşturur. Örneğin; karanlık ve gölgesi yoğun bir aydınlatma hüznü, mutsuzluk, karamsarlık duygusu uyandırır. Parlak ve gölgelerin az olduğu bir aydınlatma ise mutluluk ve huzur duygusu uyandırır.



Resim 1. 4: Neşeyi belirtmek

### 1.1.8. Zamanı Belirlemek

Bir aydınlatmanın yapılması sırasında görüntü yönetmenleri tarafından en sık olarak yararlanılan özellik ışığın zamanı betimleyebilme gücüdür. Uzun gölgeler ya akşamüstünü ya da sabahın erken saatlerini belirtir. Bazen ışık kaynaklarının önüne bilinçli olarak filtreler yerleştirilir ve mevsimlerin veya zamanın belirtilmesine yardımcı olunur.

İlkbahar mevsimini betimlemek için yeşil renk filtrelerinden yararlanmak, sonbaharı betimlemek için turuncu, kış mevsimi için mavi ve beyaz tonlarını yeğlemek yaygın bir kullanım yöntemidir.

### 1.1.9. Görüntüdeki Tüm Estetik Öğeleri Düzenlemek

Işıkçı, görüntü yönetmeni ve yönetmenin istekleri doğrultusunda estetik öğeleri görüntü düzenlemesi içinde birleştirir. Aydınlatmanın nasıl kullanılacağını ve aydınlatmadan nasıl yararlanılacağını bilmek için işlevlerini iyi bilmesi gereklidir.

Aydınlatmanın işlevlerini sıralarken daha önce anlattıklarımızın bir tekrarını yapmış olacağız aslında.

Dikkati yönlendirme: Estetik olarak gerçekleştirilmiş bir aydınlatma, görüntü çerçevesi içinde istenilen yerlere doğrudan izleyicinin dikkatini yönlendirmeye, nesnelere daha önemli kılmaya yarar. Görüntü çerçevesi içinde olup da boyut özellikleri ve biçimleri açısından ikincil ya da daha az önemli olan nesnelere görsel etkilerini azaltma konusunda önemli bir etkidir. Dikkati üzerine çekmek istediğimiz nesneyi aydınlatırken, onun dışındaki diğer nesnelere daha az aydınlatılması gerekir. Ya da normal bir ışık yoğunluğunda, çevredeki diğer nesnelere daha çok aydınlatılarak dikkatler o nesne üzerine çekilebilir.

**Biçimi ortaya çıkarma:** Aydınlatma, nesnenin seçilmiş bölümlerinin görünümünü ortaya çıkarır. Hacmin dış hatlarının, kenarlarının ve oranının görüntüsünü yaratır. Özellikle portre çalışmalarında bu durum çok önem taşır.

**Çevreyi tanıma:** Aydınlatma ile nesnelere, nesnelere çevresi ve birbirleri ile olan ilişkileri de belirlenir.

**Görsel süreklilik sağlama:** Görsel açıdan süreklilik aydınlatma ile sağlanır.

**Teknik yönden gereksinimi karşılama:** Kameralar belli düzeyde bir ışık olmadan görüntü sinyali oluşturamaz. Net bir görüntü için gerekli miktarda ışık olmalıdır. Bu, teknik bakımdan gereklidir. Ancak gerekli ışık şiddeti kameranın merceğine, kamerada kullanılan filme, kameranın üretim teknolojisine göre farklılık gösterir.

## 1.2. Temel Aydınlatmada Kullanılan Işıklar

Temel aydınlatma ile kastedilen; aydınlatılacak konunun tek olarak ya da içinde bulunduğu ortam ile birlikte aydınlatılmasıdır. Bu aydınlatmanın yapılabilmesi için değişik özellikte ışık kaynaklarına ihtiyacımız vardır. Bu kaynaklar:

### 1.2.1. Anahtar Işık

Sert bir ışık kaynağıdır. Kamera pozisyonuna uyacak şekilde yerleştirilir. Genellikle cismin 45 derece üstüne doğru yerleştirilir. Bu ışığın temel görevi nesnenin görülmesini sağlamaktır. Nesneyi biçimlendirdiği için bu ışığa biçimleme ışığı da diyebiliriz.



**Resim 1.5: Fresnel**

Anahtar ışık kaynakları merceкли ışık kaynaklarından seçilmelidir. Nesne üzerinde sert gölgeler oluşturarak nesnenin dokusunu ve konturlarını ortaya çıkarır.

Temel aydınlatmayı sağlayan ışıklar arasında yoğunluğu en yüksek olanı anahtar ışıktır. Bir topu kamera merceğinin yanından ön ışık alacak şekilde yerleştirilmiş bir ışıkla aydınlatırsak, topun düz bir diske benzediğini görürüz. Ancak, topun bir yüzünü aydınlatacak sert, yönlendirilmiş bir ışık kaynağı yerleştirirsek topun gölgesini de görürüz. Topun ışık kaynağına yakın olan tarafı parlak aydınlatılmış, uzak kalan tarafı ise daha koyu olarak aydınlatılmıştır. Top kendi gölgelerini oluşturur ve biz böylelikle onun üç boyutlu doğasını görürüz.

### **1.2.2. Dolgu Işık**

Gölgeleri doldurarak aydınlatma kontrastını kontrol eden aynı zamanda gözlerdeki pırıltıyı sağlayan yumuşak ve dağınık bir ışık kaynağıdır. Dolgu ışığı anahtar ışığın kullanıldığı durumlarda gereklidir. Anahtar ışığın ters tarafında göz seviyesine ve kamera aksına daha yakın olacak biçimde yerleştirilir. Bu ışığın temel amacı, anahtar ışığın yarattığı sert gölgeleri yumuşatmak ve anahtar ışığın aydınlatmadığı koyu gölgelerde detay oluşturmaktır.

Dolgu ışığın özelliğini güneş ışığının önünü kapatan, etkisini azaltan ve yumuşatan bulutlu havada gökyüzünden süzülen ışığa benzetebiliriz. Dolgu ışığı ile anahtar ışığın ışık yoğunlukları birbirlerinden farklı olmalıdır. Dolgu ışığın yoğunluğu anahtar ışıktan daha az olmalıdır. Aksi durumda dolgu ışığı anahtar ışığının yarattığı gölgelere ek gölgeler yaratır ve resim boyutlu özelliğini yitirip düz bir resme dönüşür.



**Resim 1.6: Yumuşak ışık**

“Dağınık aydınlatma kaynağından gelen dolgu ışığı, dokuyu bastırır ve gölgeli alanlardaki ilgiyi, daha fazla gölge yaratmadan artırır. Yüzey üzerindeki tonal dalgalanmanın en aza inmesini sağlar; ancak istenmeyen gölgelerden gelen dağınık ışığı önlemek oldukça zordur.”

### **1.2.3. Arka Işık**

Önemli bir aydınlatma çeşitidir. Aydınlatma üçlemesini tamamlar, derinlik etkisini güçlendirir, fon önünde yapılan aydınlatmalarda nesne ile fonun birbirinden ayrılmasını sağlar. Doğrusal aydınlatma yapan sert bir ışık kaynağıdır. Arka ışık, frensel mercekli spotlardan seçilir. Arka ışık yerleştirilirken konuyla aynı aksta olmasına dikkat edilir ve 45 derecelik bir açıyla yerleştirilir.

Tepe ışığın düzenlenmesinde aydınlatılacak olan konunun renklerini, ışık yansıtma değerlerini de bilmek gerekir. Genellikle parlak nesnelere koyu nesnelere daha az arka ışık gerektirir. Örneğin sarı saçlı oyuncunun koyu tenli ve koyu elbiseli oyuncuya oranla daha az yoğunlukta arka aydınlatılmasına ihtiyacı vardır.

### **1.2.4. Fon Işığı**

Temel aydınlatma yöntemi asıl olarak üç ışık kaynağı ile gerçekleştirilir; ancak fon, görüntüde üçüncü boyut etkisi oluşturduğundan yani iki boyutlu bir yüzeyde üçüncü boyut etkisi ortaya çıkardığından önemlidir. Fon için “soft light” denilen yumuşak ve dağınık ışık veren ışık kaynakları kullanılmaktadır.

## 1.3. Işıkların Yerleştirilmesi

Lambaların ayarlanmasında en klasik yöntem her defasında önce bir lambayı yakmak, sonra onu söndürüp bir diğerine geçmektir. Ancak bu yöntem çok fazla lambanın aydınlattığı setlerde, aydınlanmayan alanların fark edilmesini zorlaştırır. Aydınlatmanın başarılı olabilmesi için kullanılan her lambanın uyaracağı etkinin önceden bilinmesi işimizi kolaylaştıracak, bize yardımcı olacaktır.

Lambaları kurmada en iyi yaklaşım, bir lambayı yerleştirdikten sonra bir sonrakini eklemek ve yavaş yavaş genel etkiyi oluşturmaktır. Bazen bütün ışıklar yakılmış halde çalışmak zorunda kalabilirsiniz. Bu durumda kalırsanız hangi ışığın hangi alanda etkili olduğunu anlayabilmek için, ışığın önünden elinizi geçirin veya ışığı açıp kapatın. Eğer lambalar rastgele yerlere yönlendirilmişlerse gözü rahatsız edici durumlar oluşabilir.

Lambalar yerleştirilirken istenmeyen gölgelere neden olan ve üst üste binen anahtar ışıklara dikkat etmek gerekir. Lambaları kurmak deneyim ve bilgi işidir. Görmek istediğimiz yeri aydınlatırken, aydınlatmanın atmosferi oluşturma ve ışığı oluşturan aydınlatma unsurlarıyla, pencereler, mekânın kendi aydınlatma kaynakları vb.kaynaklarla ilişkisinin kurulması gerekir.

Stüdyo ortamında, dış çekimlerde veya televizyon çalışmalarında monitör kullanarak yapılan ışık düzenlemesinin izlenmesi çok yararlı olacaktır. Bu sayede parlaklık, kontrast ve renk değerlerini ayarlayabiliriz.

Lambaları yerleştirirken aydınlatılacak olan konunun önceden incelenmesi ve daha sonrasında ışıkların yerleştirilmesi faydalı olacaktır.

### 1.3.1. Konu

İlk işimiz lambaları yerleştirmeden önce konuyu incelemektir. Bu konuyla ilgili ortaya çıkarmak, vurgulamak istediğimiz yönler nelerdir? Bunları düşününüz.

Konuyla ilgili problemler ortaya çıkabilir. Koyu göz çukurları olan kişiler veya büyük şapka kullanan kişiler aşağıdan anahtar ışık kullanmayı gerektirebilirler.

Bazen de ışık yansımaları problem yaratabilir. Bir tablo üzerinde ya da cam, ayna vb. bir nesne üzerinde aynasal yansımalar olabilir. Bunu ortadan kaldırmak için bazı açı değişiklikleri yapabiliriz ya da yüzeyi matlaştıran spreyleyler kullanabiliriz.

Film ve TV çekimlerinde netlik her zaman istenmeyebilir. Bazen dikkati bir konuya çekmek için görüntüdeki bazı yerlerin flu görünmesini isteyebiliriz. Burada net alan derinliğinin ne kadar olması gerektiği önemlidir.



Aydınlatılacak konunun sabit veya hareketli olması da bizim için önem taşıyan bir unsurdur.

Konunun çekim açıları da önemlidir. Tek bir açıdan ya da farklı açılardan çekilen görüntülerde ve açı değişimlerinde kamera ve boom gölgelerine dikkat etmek gerekir. Bir de dekor gölgelerine dikkat etmek gerekir.

### 1.3.2. Anahtar Işığın Yerleştirilmesi

Anahtar ışığın konumlandırılması çok önemlidir. Nesne ve kamera arasında farklı yerlere konan anahtar ışık değişik sonuçlar doğurur. Eğer anahtar ışık 45 dereceden daha az bir açıyla yerleştirilirse gerçekle uyumsuz görüntüler oluşur. Bu da istenmeyen bir durumdur. Anahtar ışığın 45 derecelik bir açıyla yerleştirilmesi üçüncü boyut etkisinin ortaya çıkışında belirleyicidir. Eğer anahtar ışık nesnenin üzerine kameranın hemen yanından veya kameranın tam arkasından verilirse, kameranın nesneye göre bulunduğu konumda gördüğü tüm yüzeyler aydınlanacaktır. Anahtar ışığın bu şekilde kullanımı derinlik etkisini ortadan kaldıracaktır.

Anahtar ışığı ayarlarken kameranın pozisyonuna, konunun yönüne ve aksiyona dikkat etmek gerekir. Anahtar ışığı yerleştirirken şu soruları sormak gerekir:

- Anahtar ışık konuyu aydınlatmaya yetiyor mu?
- Konu eğer hareketliyse anahtar ışığın durumu uygunluğunu koruyor mu?
- Anahtar ışığın aydınlatacağı alan belli mi?
- Sadece konu mu yoksa geniş bir alan mı aydınlatılacak?

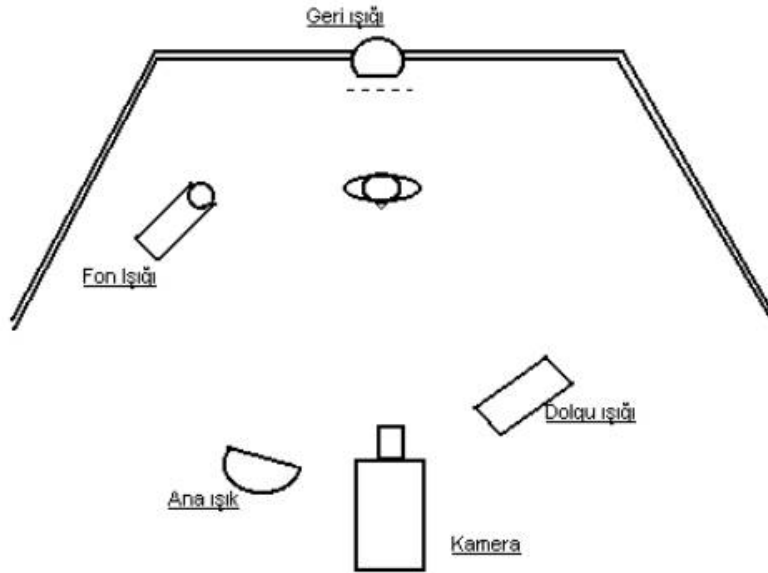

Şekil 1.1: Anahtar Işığın Yerleştirilmesi

Sadece belli bir alanı aydınlatacağsak ve ışığı sınırlamak gerekiyorsa lambanın ön tarafına tutturulmuş kepenkler ve bayraklar (zenci, gobo) kullanabiliriz.

Anahtar ışığın kamera açlarına uyup uymadığına dikkat etmek gerekir. Eğer yeterli gelmiyorsa ikinci bir anahtar ışık kullanmak gerekir.

Anahtar ışığın nesneye olan uzaklığı belirlenirken pratik olarak şu kurala uyulur: Anahtar ışığın nesneye uzaklığı, nesne yüksekliğinin iki katı olmalıdır. Anahtar ışık bir programda sunucunun iki metre üzerinde ise, sunucunun anahtar ışığa uzaklığı dört metre olmalıdır. Görüntüde amaç sadece göstermek değil aynı zamanda da boyut yaratmaktır.

Anahtar ışığı yerleştirirken boom gölgeleri olmamasına dikkat etmek gerekir.

Anahtar ışığın yönlendirilmesi çok önemlidir. Eğer çok dik olursa göz çukurlarına, uzun burun ve boyun gölgelerine dikkat etmek gerekir. Eğer alçak konumlandırılırsa da oyuncuların gözlerinin kamaşması ve gözlüklerde parlama gibi istenmeyen durumlara yol açabilir.

Oyuncuların fondan ayrı olarak aydınlatılabilmeleri için oyuncuları fona 2 veya 3 metreden daha fazla yaklaştırmamak gerekir.

### 1.3.3. Dolgu Işığın Yerleştirilmesi

Dolgu ışığını yüksek yoğunluklu olarak kullanmaktan sakınınız. Çünkü görüntüdeki derinlik etkisi azalır, kontrast oldukça zayıflar ve fon çok parlak görünür.

Kötü yerleştirilmiş anahtar ışığın etkisini örtmek için yüksek yoğunlukta dolgu ışığı **kullanmayınız**. Dolgu ışığı kendisini hissettirmeye başladığı anda yanlış kullanılıyor demektir.

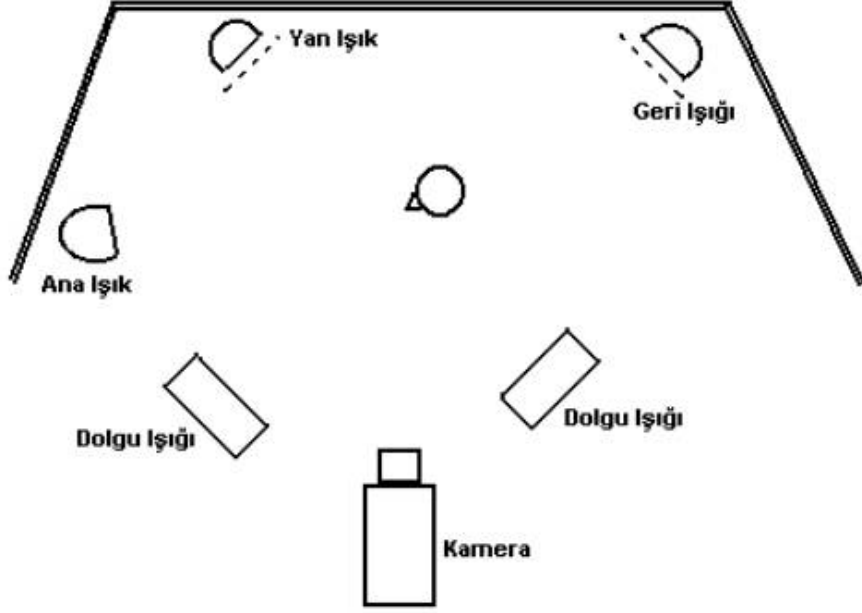

**Şekil 1.2: Dolgu ışığın yerleştirilmesi**

Dolgu ışığı, anahtar ışık seviyesini yükseltmek için kullanılmaz; dolgu ışığı, gölgeleri aydınlatacak şekilde kullanınız.

Dolgu ışığını dik açılı olarak kullanmayınız. Dolgu ışığı dağınık olmalıdır. Gerekirse ışık kaynağı üzerine dağıtıcı filtre takılabilir.

Dolgu ışığının seviyesine dikkat etmek gerekir. Yanlış seviyede, setin yan ve arka duvarları çok parlak görünür. Dolgu ışığın yoğunluğunun anahtar ışık yoğunluğunun yarısı kadar olması gerekir. Anahtar ışık konuya ne kadar önden gelirse dolgu ışığa gereksinim o kadar az olur.

### **1.3.4. Arka Işığın Yerleştirilmesi**

Arka ışık, konuyu fondan ayırarak, konunun içinde bulunduğu ortamın boyutlarının kavranmasına katkıda bulunur. Arka ışığı kenar aydınlatılmasının yapıldığı durumlarda kullanmak gerekmez.

Arka ışığı dik durumda kullanmamak gerekir. Arka ışığın dik kullanıldığı durumlarda kafa düzleşir ve ışık burnun ucunda patlak oluşturur. Konunun fona yakın olduğu ve fondan uzaklaştırılmadığı durumlarda arka ışık kullanmamak gerekir; çünkü böyle bir durumda arka ışık, istenen etkinin ortaya çıkmasını zorlaştıracaktır.

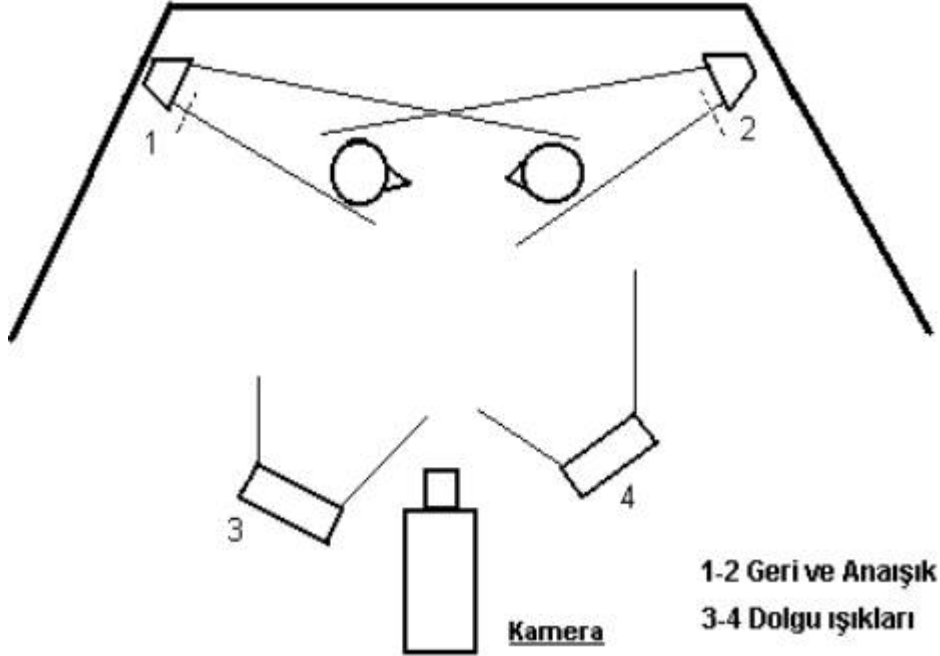

Şekil 1.3 : Arka ışığın yerleştirilmesi

Arka ışığın arkadan konumlandırılmasının bir sonucu olarak nesnenin gölgesi ön tarafa düşer. Bu durum nesnenin biçimini ve derinliğini vurgular. Görüntünün görsel etkisini güçlendirmek için arkadan 45 derecelik bir açıyla yapılan aydınlatmada, saçlara da ışık taşırılarak baş çevresinde aydınlık bir alan oluşturulur. Bu durum özellikle sinema ve TV aydınlatmasında çok önemlidir. Mat ve cansız görünen saçlar ve arka ışığı olmayan nesnelere görsel olarak zayıf ve etkisiz kalır.

Arka ışığın seviyesinin iyi ayarlanması gerekir. Alçak olarak konumlandırılan arka ışık çerçeveye girebilir, ayrıca objektifte parlamalara neden olabilir. Arka ışığın yoğunluğuna da dikkat etmek gerekir. Genellikle anahtar ışık yoğunluğunun 1/3' ü kadar olmalıdır.

### 1.3.5. Fon Işığının Yerleştirilmesi

Fon aydınlatması yapılırken özel bir stil içerip içermeyeceği, ortamla ya da belli duygusal durumlarla ilgisi olup olmayacağı hakkında ön araştırma yapmak gerekebilir. Fonun çekim içindeki önemini belirlemek gerekir. Fon, konuya hâkim mi olacak yoksa yakın planların arkasında bir silüet olarak mı görünecek? Fon aydınlatmasının ayrıntılarını belirlemek açısından bunu bilmek gerekir.

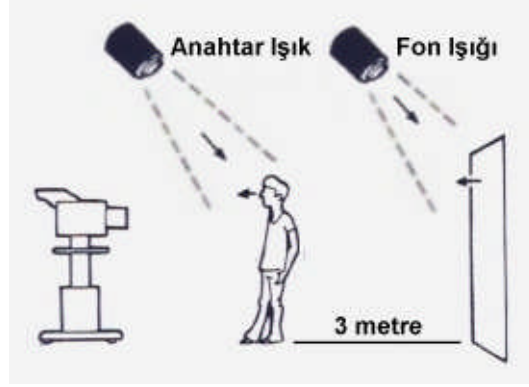

**Şekil 1.4: Fon ışığının yerleştirilmesi**

Fonun renk tonlarıyla konunun renk tonlarının karışmaması için bunların ayrı tonlardan mümkünse kontrast renklerden seçilmesi yararlı olacaktır.

Fondan önce konuyu aydınlatmak gerekir. Çünkü konu aydınlatılırken fona düşen ışık fon aydınlatmasını gereksiz kılabilir. Ama mümkün olan her yerde fon aydınlatması yapmayı sağlayın. Fonu aydınlatırken, fon yüzeyindeki defoların, fon bitişme noktalarının belli edilmemesi için gerekirse fon üzerinde sahte gölgeler yaratılmalıdır.

### **1.3.6. Fon Işığının Özellikleri**

Sunucunun fon önündeki konuşmaları sık sık kullanılan bir çekim tekniğidir. Kamera fonun karşısında yerini alır. Özel durumlar haricinde objektif yüksekliği sunucu göz hizasına yükseltilir. Çekim ölçeği belirlenir. Sıra ışık yapımına gelir. Bu sırada dikkat edilmesi gereken bazı unsurlar vardır.



**Resim 1.7: Fon ışığıyla aydınlatma**

Çekilen resmin yayımlanacağı yer; fotoğraf kâğıdı, sinema perdesi veya televizyon ekranı iki boyutludur; yani derinlik yoktur. Çekimi yapılan konu ile fon arasındaki mesafeyi vermek zordur. Daha iyi bir derinlik yaratmak amacıyla fondan yararlanılabilir. Fona uygulanan dekor, aksesuarlar, hacimli nesnelere ve fonun rengi bize yardımcı olabilir. Bu nesnelere yararlanarak, ışık yardımıyla derinlik yaratılabilir. Eğer fon düz bir yüzeyse ışık ve renk kontrastlıkları yaratılarak derinlik sağlanmaya çalışmak akıllıca bir davranıştır.

**Fon Rengi:** Renklerin insan beyni üzerindeki psikolojik etkisi düşünülerek fon rengi seçilmelidir. Genelde rengin koyuluk oranı insan yüz rengi esas alınarak seçilir. İnsan yüz renginden daha koyu tonlar, insan yüzünde seyircinin dikkatinin toplanmasını sağlayacaktır. İnsan yüzünün tonuyla veya çekilen konunun rengiyle aynı renk ve tonlarda fon rengi kullanılması doğru değildir.

Koyu renklere ışık şiddeti uygulayarak açık tonlar yaratmak mümkündür. Aslında daha kolaydır. Bu nedenle koyu renkler fon için daha uygundur. Açık renkler ise daha kontrolsüzdür. Koyu tonlar elde etmek için ışığı fondan kesmek gerekir ki bu daha zor olacaktır. Açık renklere yansıma daha çok olacaktır. Açık fon rengi üzerine ışık yapıldığında daha da açık görünecektir. Bu durum yüksek kontrastlara neden olur.

Fona hiç ışık verilmezse ve siyah bir zemin elde edilirse, siyah bir fon boyası, perdesi kullanılırsa buna "Uzay Boşluğu" adı verilir. Burada derinlik meydana gelemez, sonsuzluk ifadesi yaratılır. Amaç bu ise kullanılabilir. Ancak konuyu, konu bir insan ise onun silüetini ortaya çıkarmak için objeye uygulanan geri ışığı kullanmak şarttır.

Fon beyaz ise iki boyutlu ekrandan ve kontrasttan dolayı, fon konudan daha önde görünecektir. Konu fon içinde siyahta olduğu gibi kaybolacak, fakat olduğundan daha geride, fon içine gömülmüş gibi hissedilecektir.

Herhangi bir nesnenin çekiminde nesnenin silüetinin ortaya çıkması amacıyla ve sanatsal amaçlarla fon ışığından yararlanır. Örnek olarak projektör kepenginin silüeti, hem zemine uygulanan ve açıktan koyuya doğru yumuşak geçiş yapan bir beyaz ışık, hem de fona uygulanan mavi renkli ışıkla ortaya çıkarılabilir.

**Fon Mesafesi:** Fon ile sunucu arasında en az bir buçuk insan boyu mesafe olmalıdır. ( 3 metre ) Bunun nedenlerinden biri ışık kaynağının oluşturduğu gölgenin fona düşmesinin önüne geçmektir. Eğer sunucuya anahtar ışık haricinde birkaç tane de dolgu ışığı kullanılacaksa, bu ışıkların hepsinin fona da düşmesi kaçınılmazdır. Bu nedenle 3 metre mesafe, bu ışıkların fona düşmesini engelleyecektir. Bir başka nedeni de fona yapılan ışığın sunucuya yansmasıdır. Işığın fon renginde yansıdığı gözlemlenebilir. Bu da istenmeyen etkilere neden olur.

Fon önünde duran bir kişi kameraya yaklaşırsa fondan daha büyük bir bölüm görünür, fona yaklaşırsa fondan daha küçük bir parça görünür. Eğer fonda bir dekor yapılmışsa ve bu dekor hakkında daha fazla bilgiyi seyirciye vermek gerekiyorsa çekimi yapılan konunun fondan uzaklaşması, kameraya yaklaşması gerekecektir.

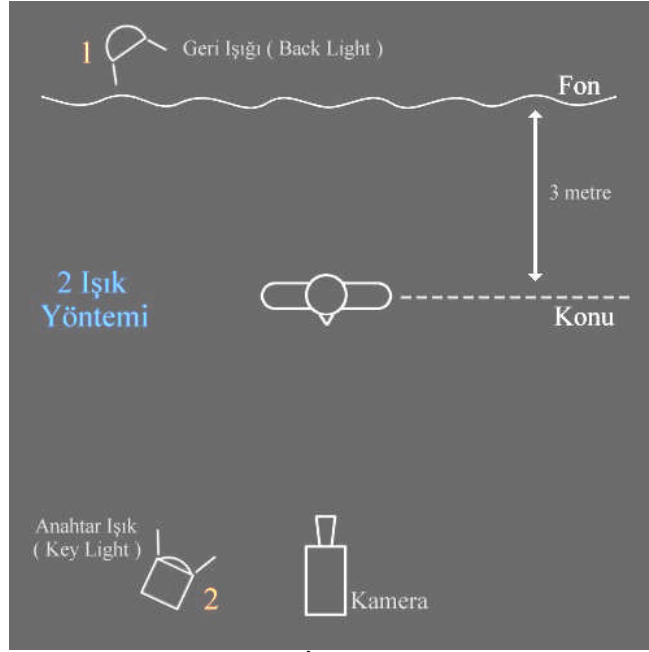

Şekil 1.5 : İki ışık yöntemi

**PARLAKLIK:** Fon üzerine parlak cisimler konulabilir ve ışık yansımaları elde edilebilir. Daha çok drama ve müzik eğlence programlarında kullanılan bu yöntem, fon ile konu arasında bir ışık farkı yaratmak amacıyla uygulanır.

Bu parlak ışıklar bilinçli olarak uygulandığında fon ile obje arasında bir derinlik yaratılacaktır. Netlik çekimi yapılan konuya yapıldığında fondaki ışık parlamaları flulaşacak ve normalden daha güzel bir görüntü oluşturacaktır. Aradaki mesafe ne kadar artarsa fondaki ışık da olduğundan o kadar büyük görünür. Aynı oranda netliğini kaybeder. Bir caddede yapılan çekimde araba farları bu amaçla kullanılabilir. Bu sayede hareketli ışıklar elde edilir.

**FON PERSPEKTİFİ:** Fon genelde kameraya paralel durur. Stüdyo dışı çekimlerde yönetmen veya kameraman konuyu duvarın önüne yerleştirip çekmeyi düşünür. Bu doğrudur, ancak sanatsal arayışlarla perspektif kullanılabilir.

Eğer derinlik isteniyorsa fonu paralel kullanmak gereksizdir. Fonu kamera karşısına açılı koymak da bir derinlik yaratacaktır. Bu sayede yakın noktalara şiddetli veya gittikçe azalan şiddette ışık yardımıyla bir derinlik elde edilebilir. Özellikle fon üzerinde yakın noktalar net, uzak noktalar ise flu yapılarak bir başka derinlik de netlikle elde edilebilir.

## UYGULAMA FAALİYETİ

İşlem Basamakları	Öneriler
<ul style="list-style-type: none"><li>➤ Aydınlatmanın amacını biliniz.</li><li>➤ Amaca uygun aydınlatma tekniklerini uygulayınız.</li><li>➤ Temel aydınlatma yöntemlerinde kullanılan ışıkları seçiniz.</li><li>➤ Kullanılacak ışık türünü ve sayısını belirleyiniz.</li><li>➤ Işıkları yerleştiriniz.</li><li>➤ Aydınlatma yapınız.</li><li>➤ Fon ışığını yerleştiriniz</li><li>➤ Fonda derinlik yapınız.</li><li>➤ Işık etkisiyle fon rengini değiştiriniz.</li></ul>	<ul style="list-style-type: none"><li>➤ Işık, ışık gerekliliği, aydınlatma, aydınlatmanın amaçları gibi konularda bilgi sahibi olunuz.</li><li>➤ Aydınlatmanın etkilerini siz de stüdyo ortamında deneme yanılma yoluyla uygulayınız.</li><li>➤ Kullanılan ışıkları ve özelliklerini iyi öğreniniz ve yanlış kullanıma sebep olmayınız.</li><li>➤ Işıkları yerleştirirken yönlerine ve açalarına dikkat ediniz.</li><li>➤ Çalışırken fişlere dikkat ediniz.</li></ul>



## ÖLÇME VE DEĞERLENDİRME

### ÖLÇME SORULARI

Aşağıdaki boşlukları uygun kelimelerle doldurunuz.

1. Aydınlatmanın amaçları ..... ve ..... dir.
2. Görüntüde üçüncü boyutu yani derinliği ortaya çıkarmak için ..... , ..... ve ..... ihtiyacımız vardır.
3. Temel aydınlatmayı sağlayan ışıklar arasında yoğunluğu en yüksek olan ve cismin 45 derece üstüne doğru yerleştirilen sert ışık ..... tır.
4. Fon ile sunucu arasında en az ... .. boyu mesafe olmalıdır.
5. ...., konuyu fondan ayırarak, konunun içinde bulunduğu ortamın boyutlarının kavranmasına katkıda bulunur.

### DEĞERLENDİRME

Cevaplarınızı cevap anahtarıyla karşılaştırınız ve doğru cevap sayısını belirleyerek kendinizi değerlendiriniz.

Değerlendirme sonucunda yanlış cevaplarınızla ilgili konuları faaliyete dönerek tekrar ediniz.

Cevaplarınız hepsi doğru ise bir sonraki öğrenme faaliyetine geçiniz.

# ÖĞRENME FAALİYETİ-2

## AMAÇ

Bu faaliyet ile gerekli bilgiler verildiğinde ışık efekti sağlayan aksesuarları kullanarak ışık efektleri oluşturacaksınız.

## ARAŞTIRMA

Bu faaliyet öncesinde yapmanız gereken öncelikli araştırmalar şunlardır:

- Çeşitli efektler oluşturmak için gerekli olan aksesuarları araştırınız, neler olduklarını öğreniniz.
- Bu aksesuarların nasıl ve hangi amaçla kullanıldıklarını öğreniniz.
- Bulduğunuz sonuçları sınıfta arkadaşlarınızla paylaşıp karşılaştırınız.

Araştırma işlemleri için internet sitelerini ziyaret edebilir, televizyon kuruluşlarını ve yapımçı şirketleri ziyaret edebilirsiniz.

## 2. IŞIK EFEKTLERİ

### 2.1. Ayna Efektli

Çekim sırasında yönetmen, ışıkçılardan pek çok istekte bulunur. Işıkcının görevi mümkün olan her isteğe cevap vermektir. İyi bir ışıkçı ışık-gölge oyunları ile çok sayıda efekt yapabilir.

Fonda hareket eden bir obje, basit bir ayna ile yapılabilir. Ayna üzerine koyu renkli bir kalemle içi boş bir kuş çizelim. Bu işlemi bir bant ile de yapabiliriz. Kâğıt bandı ayna üzerine yapıştırıp, maket bıçağı ile çizdiğimiz kuşun içini boşaltırız. Projektörü kendimize yöneltiriz ve ayna yardımı ile ışığı istenilen fona yansıtırız. Işığın şiddeti ile oynayarak, yansımanın dozunu ayarlayabiliriz.

Işık kaynağının aynaya uzaklığı ve aynanın fona olan uzaklığı gölgenin netliğini etkileyecektir. Deneme yanılma metoduyla uygun efekt bulunacaktır.

Fon olarak ayna kullanıldığında görüntü yansıması elde edilecektir. Ayna önünde duran objenin kamera tarafı ışıklı, diğer tarafı ışiksiz bırakıldığında bu durum yansımada da ortaya çıkacaktır. Objenin iki yönü hakkında da seyirciye bilgi vermek için kullanılan yöntemdir.

Eğer objeyi iki ayna arasına yerleştirirsek sonsuz görüntü yansımaları elde ederiz.. İki ayna arasında duran kişinin giderek ışığı azalan ve netliği bozulan sonsuz yansıması efekt olarak kullanılabilir.



**Resim 2.1: Ayna efekti**

## **2.2. Kesintili Işık**

Kesintili ışık, ışığın ulaşmak istediği bölgeye kesilerek gelmesini sağlayan efektir. Buna örnek olarak şömine veya yangın ışığını verebiliriz. Eğer ışığın herhangi bir fona değil de bir insan yüzüne bu şekilde gelmesi istenirse, ışıkçının bunu bir problem olarak kabul ederek çözmesi gerekir. Yüze verilen ışık sorumluluğu gerektirir. Alay edilmeyecek, filmi komik duruma düşürmeyecek bir uygulama gerektirir. Yapılan ışığın şömineden gelen ışığa uygun olması şarttır.

Şekilde gördüğümüz aksesuar kesintili, düzensiz ışık efektleri içindir. Kalınca bir kartonun üzerine aliminyum folyo veya gümüş renkli reflektör yapıştırılır. Kartonun üzerinde düzensiz küçük delikler açılır. Karton iki ucundan birleştirilerek yapıştırılır. Bir ışık ayağı kurulur. Karton iç yüzeyinden ışık ayağına tutturulur. Işık kaynağı kartona doğru yönlendirilir. Işık deliklerden geçerek reflektörde yansıyor oradan da dışarı çıkacaktır. Işığın yansıdığı yer, bizim uygulamayı istediğimiz bölgedir. Işık ayağı hafifçe döndürülür. Bu sayede ışığın düzensiz olarak tatbik edilmesi sağlanır. Aynı amaca hizmet eden başka düzenekler de kurulabilir. Bu şekilde birçok efekt yapılabilir.

### 2.3. Su Dalgası Efektii

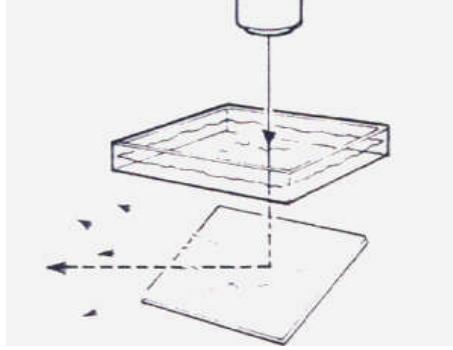

Şekil 2.1 : Su dalgası efekti

Işığın bir bölgeye su yüzeyinden yansıyarak gelmesini sağlayan efekttir. Örnek olarak havuz kenarındaki çekimler verilebilir. Özellikle gece çalışmalarında ışık havuz yüzeyinden yansıyarak kontrolsüz etkiler yaratabilir. Bir evin genel çekimleri yapılacaksa, ev dış cephesinde, havuzdan yansıyan ışığın efekti istenebilir. Bu durumda basit bir teknik vardır. Şekilde görülen aksesuar, küçük bir cam kutu ve aynadan ibarettir. Bu bir cam tepsi de olabilir.

Tepsi su ile doldurulur. Işık kaynağı suya doğru yönlendirilir. Işığın şiddeti ayarlanabilir. Işık kaynağı sudan uzaklaştırılarak netlik ile oynanabilir. Ayna hareket ettirilerek, ışığın uygulanacağı alana yönlendirilir. Su küçük darbelerle hareketlendirilir. Bu sayede havuz yüzeyinden yansıma geliyormuş gibi bir yakamoz efekti yaratılır.

### 2.4. Işık Animasyonu

Şeffaf fon arkasındaki bir insanı hareketlendirebiliriz. Buna ışıkla yapılan suni animasyon diyoruz. Işık ayağına monte edilen dönebilen bir düzenek yardımıyla animasyon yapılabilir. Düzenek üzerine bir kaç tane ışık monte edilir. Bunlar evlerde kullanılan lambalar da olabilir. Düzeneği döndürdüğümüzde ışık şiddeti değişen gölgeler düzeni görülür. Şeffaf fonun önünden bakıldığında ise animasyonu görebiliriz. Işık kaynağının objeye, objenin fona olan uzaklıkları netliği etkileyecektir.

### 2.5. Çoklu Gölge Efektii

Her ışık kaynağının bir gölgesi olduğu unutulmamalıdır. Bazı özel durumlarda, özellikle efekt yapmak, seyircinin dikkatini o noktaya çekmek veya o noktadan uzaklaştırmak amacıyla objenin birçok gölgesinin olması istenir. Objenin arkasına, değişik açılarda konan bir kaç ışık kaynağıyla bu sağlanabilir. Işık kaynaklarının objeye olan uzaklığı ve objenin şeffaf yüzeye olan uzaklığı netliği etkileyecektir.

## 2.6. Şeffaf Objeler

Şeffaf objelerin üzerinden yapılacak detay çekimler bazen bizi zorlar. Özellikle müzelerde değerli objeleri çekilecekse, şeffaf objelerden makro çekimler alınacaksa kolay bir düzenek hazırlanabilir;

- Beyaz bir kağıt veya bir gümüş renkli reflektör
- Yükseklik yaratacak iki tahta
- Yeterli büyüklükte cam
- İki adet küçük floresan lamba

Bu malzemeler kolayca her yerden temin edilebilir. Kâğıdı masa üzerine uçlarından yapıştırırız. Üzerine takozları, sonra da en üste camı koyarız. Işık yaptığımızda beyaz kâğıttan yansıyan ışık şeffaf cismin içini de aydınlatacaktır. Eğer bu yeterli olmazsa kâğıt yerine reflektör konulabilir. Fakat cisim daha da koyu renkteyse ve içini görmekte zorlanıyorsa, floresan lambaları alttan uygulamak yararlı olacaktır.

## 2.7. Şimşek Efektü

Şimşek, çok kuvvetli ve parlak beyaz ışık veren bir elektrik atlamasıdır. Yeryüzünden gökyüzüne doğru meydana gelir. Bulutlu havalarda, bulutların elektrik yüklenmesi ve yeryüzündeki negatif elektriğin pozitif yüklü bulutlara boşalmasıyla meydana gelir. Elektrik akımı negatiften pozitive doğru hareket eder. Bu doğa olayına “şimşek çakması” denir.

Şimşek çakması sırasında bu büyük güç ışık yaydığı gibi aynı zamanda büyük bir ses de meydana getirir. Işık, sestten daha hızlı olduğundan, şimşeğin önce görüntüsünü veya yansımasını görür, sesini daha sonra duyarız. Doğa olayları hem de bu kadar güçlüsü insan üzerinde psikolojik etkiler yaratmaktadır. Sinema da, bu psikolojik etkiyi kullanarak özellikle gece çekimlerinde seyirciye o anı yaşatmak ister.

Şimşek efektini yapay olarak elde etme yöntemleri şunlardır:

**Kaynak makinesi:** Kaynak makinesinin ark yaptığı sırada çıkan ve maddenin erimesi sırasında meydana gelen kuvvetli ışıktan yararlanan pratik sinemacılar, bu olayı bir şimşek ışığı gibi kullanmaktadır.

**Gün ışığı projektörü:** Gün ışığı projektörünün yaydığı kuvvetli ışık şiddetinden yararlanılarak şimşek efekti yapılabilir. Genellikle dâhili mekânlara, pencere dışından veya harici küçük alanlara uygulanabilir. Strop, müzik ritmine uygun olarak yanıp sönen ve senkronu ayarlanabilen flaş şeklinde bir efekt spotudur. Bu spot ışığı gün ışığı projektörleri veya bir flaş kadar kuvvetlidir. Stroptan yararlanılarak şimşek efekti yapılabilir.

---

Yapay Olarak Yapılan Şimşek Işığı Şu Yöntemlerle Yönlendirilebilir:

**Ayna:** Gün ışığı projektörü veya kaynak makinesinden yayılan ışık bir ayna yardımıyla konuya yönlendirilebilir. Ayna ışık kaynağına yakın tutulursa daha büyük alana etki eder. Aynayı bir mekanizma veya el ile sallayarak şimşek efekti yönlendirilebilir.

**Reflektör:** Gün ışığı projektörü veya kaynak makinesinden yayılan ışık reflektör ile ayna gibi yönlendirilebilir. Reflektörün yüzey özelliğine göre bu ışık yumuşatılabilir veya parçalanabilir.

## UYGULAMA FAALİYETİ

<b>İşlem Basamakları</b>	<b>Öneriler</b>
<ul style="list-style-type: none"><li>➤ Işık efekti yaratan aksesuarları kullanınız.</li><li>➤ Çeşitli efektler yapınız.</li></ul>	<ul style="list-style-type: none"><li>➤ Planlı ve programlı çalışınız.</li><li>➤ Çekim yapılacak ortam ve objeye göre farklı düzenekler hazırlayınız.</li><li>➤ Efektleri önceden hazırlayınız.</li></ul>

## ÖLÇME VE DEĞERLENDİRME

### ÖLÇME SORULARI

Aşağıdaki boşlukları uygun kelimelerle doldurunuz.

1. Objenin iki yönü hakkında da bilgi vermek için ..... efektini kullanırız.
2. .... ışığın ulaşmak istediği bölgeye kesilerek gelmesini sağlayan efekttir.
3. Işığın bir bölgeye su yüzeyinden yansiyarak gelmesini sağlayan efekte .....efektidir.
4. Suni olarak şimşek efekti yaratmak için ....., ..... ve ..... den yararlanırız

### DEĞERLENDİRME

Cevaplarınızı cevap anahtarı ile karşılaştırınız. Doğru cevap sayınızı belirleyerek kendinizi değerlendiriniz. Yanlış cevap verdiğiniz ya da cevap verirken tereddüt yaşadığınız sorularla ilgili konuları faaliyete geri dönerek tekrar inceleyiniz

Tüm sorulara doğru cevap verdiyseniz diğer faaliyete geçiniz.



# ÖĞRENME FAALİYETİ-3

## AMAÇ

Bu faaliyet ile gerekli bilgiler verildiğinde aydınlatma terimlerini kullanabileceksiniz, tek ve grup aydınlatması yapmak için ışık türünü ve sayısını belirleyebileceksiniz, röportaj aydınlatması yapabileceksiniz, temel portre aydınlatması yapabileceksiniz, gün ışığında aydınlatma yapabileceksiniz.

## ARAŞTIRMA

Bu faaliyet öncesinde yapmanız gereken öncelikli araştırmalar şunlardır:

- Aydınlatmada kullanılan terimleri araştırınız ve hakkında bilgi toplayınız.
- En çok kullanılan aydınlatma yöntemlerini ve bunların hangi tür programlarda kullanıldıklarını araştırınız.
- Söyleşi programlarının aydınlatmasını araştırın.

Bulduğunuz sonuçları sınıfta arkadaşlarınızla paylaşıp karşılaştırınız.

Araştırma işlemleri için internet sitelerini ziyaret edebilir, televizyon kuruluşlarını ve yapımcı şirketleri ziyaret edebilirsiniz.

## 3. KONULU AYDINLATMA

### 3.1. Aydınlatma Terimleri

Aydınlatmanın istenilen amaç dahilinde yapılabilmesi için amaçlanan bölgelerin seçilmesi ve aydınlatma planının yapılması gerekir. Bu aşamalardan sonra aydınlatma yapılmalıdır.

**Temel ışık:** Stüdyonun her tarafının aydınlatılmasını sağlayan son derece dağınık bir aydınlatmadır. Teknik yönden çok gereklidir. Gölgelerin poz seviyesini dengelemede ve aşırı kontrastı düşürmede etkilidir.

**Hale ışığı:** Konunun konturlarının belirgin hale getirilmesi için arka ışıkla yapılan aydınlatmadır.

**Biçimlendirme ışığı:** Doku veya biçimi ortaya çıkaran herhangi bir sert ışık kaynağıdır.

**Çapraz ışık:** Kameranın lens aksıyla 30 derecelik açıyla konumlandırılmış arka ışıktır.

**Efekt ışığı:** Arka plan üzerinde, özel ışıklı alanlar yaratan ışıktır.

**Yansıyan ışık:** Bir tavan ya da güçlü bir şekilde aydınlatılmış duvar, reflektör ve bunun gibi yansıtıcı yüzeylerden yansıyan ışıklarla elde edilen dağınık aydınlatmadır.

**Fon ışığı:** Sadece arka planı aydınlatan ışıktır.

**Göz ışığı:** Genellikle tek gözde yansiyarak ifadeyi daha canlı hale getiren ışık kaynağıdır. Farklı ışık kaynaklarının gözde yaptığı değişik parıltıları da dengeler. Bazen düşük yoğunluklu kamera ışığı ile yapılır.

**Kamera ışığı:** Genellikle yakın çekimlerde kontrastı düşürmek için kullanılan kameranın üstüne tutturulmuş olan düşük yoğunluklu ışık kaynağıdır. Nesnenin tanımlanmasını destekler.

**Saç ışığı:** Saçlarda detayı ortaya çıkarmak için kullanılan nokta ışık kaynağıdır. Ayarlarının saç renginin yansıtma özelliğine göre yapmak gerekir.

**Kostüm ışığı:** Giysilerdeki dokuyu ve formu ortaya çıkarmaya çalışan sert ışıktır.

**Tepe ışığı:** Başın üst kısmından gelen dikey aydınlatmadır.

**Alt ışık:** Kameranın bakış noktasının altına doğru oluşan gölgeleri aydınlatmak, yok etmek ve etkisini azaltmak için objektif aksının altında kullanılan lambadır. Esrarengiz gerilim efektleri yaratmak için de kullanılır.

**Kontrast kontrol ışığı:** Kamera pozisyonundan oluşan gölgeleri aydınlatan ve aydınlanma kontrastını düşüren ışıktır.

**Kenar ışığı:** Bir yüzey boyunca yansıyan ve bu yüzeyin dokusunu ve konturlarını ortaya çıkaran ışıktır.

## 3.2. Tek Kişi Işıklandırması

### 3.2.1. Üç Işık Yöntemi

Röportaj, anons veya drama, belgesel gibi konularda tek kişinin çekimlerinde uygulanan ışık tekniğidir. Bu teknikte üç ışık kaynağı kullanıldığı için "Üç Işık Yöntemi" ismi verilir. Kamera kişinin karşısında, kişinin arkasından uygulanan geri ışığı, kameranın sağ veya solundan sunucuya uygulanan anahtar ışık ve kameranın diğer tarafından uygulanan yumuşak ışık kaynağından ibarettir. Bu teknikte daha çok insan yüzü ve gövdesinde derinlik ve üç boyutun yaratıldığı sanatsal, kameranın doğru resim üretebilmesi için gereken teknik kaygılar taşıyan bir ışık uygulaması gözlemlenebilir.

Anahtar ışık kameranın solundan verildiği halde, anahtar ışığın yüzde ve gövde üzerinde yarattığı yüksek kontrast veya sert gölgeler kameranın diğer tarafından uygulanan sert olmayan bir ışık kaynağıyla yumuşatılması üç ışık yönteminin esasını oluşturan temel noktadır. Anahtar ışık olarak kullanılan ışığın şiddeti eğer 3 ise yumuşak ışık kaynağından uygulanan ışığın miktarı 2 olmalıdır. Başka bir deyişle anahtar ışık olarak kullanılan ışık eğer 1000 watt ise diğer açıdan uygulanan yumuşak ışığın gücü 750 watt olmalıdır. Tabii bu estetik arayışlar ile isteğe göre değişebilir.

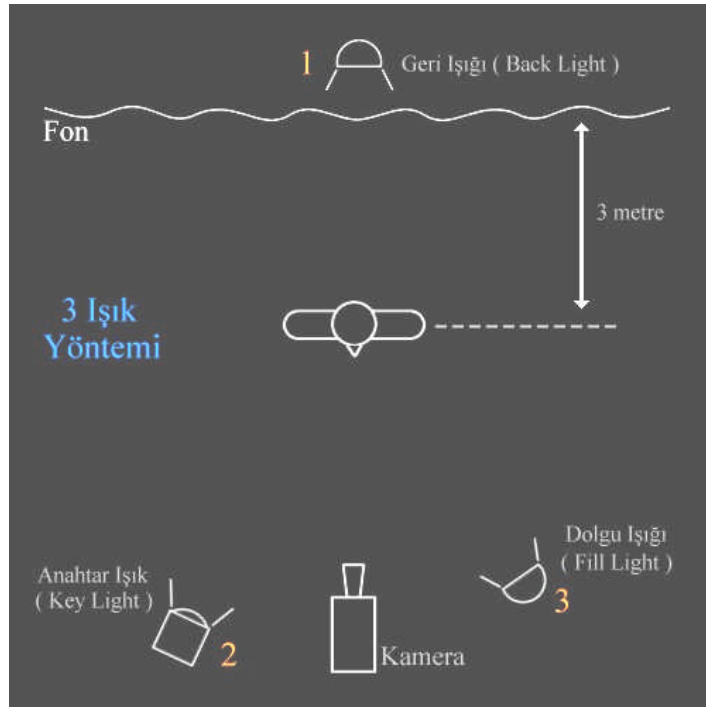

Şekil 3.1:Üç ışık yöntemi

Stüdyo çalışmalarında, siyah veya koyu renkli fon perdeleri yardımıyla yapılan uzay boşluğu derinliği istenen çekimlerde fondan kişiyi ayırarak bir derinlik ve üç boyut yaratmak amacıyla kullanılır. Fon ile konu olan kişi arasında bir derinliğin yaratılması amacıyla üç metre gibi bir mesafenin bulunması önerilir. Aynı zamanda bu mesafe projektörlerden uygulanan ışığın, kişi silüetini sarması için de gereklidir.

Daha yumuşak kontrastın ve gölgelerin elde edildiği üç ışık sistemini uygularken yumuşak ışık kaynağı olarak reflektör de tercih edilebilir. Reflektörler sert ışığı yansıtarak yapısı itibariyle ışığı binlerce parçaya ayırarak dağıtan özellikleriyle bize yumuşak ışık kaynağı olarak yardımcı olur. Bu sayede anahtar ışıktan kaynaklanan sert gölgeler yumuşatılmış olur.



**Resim 3.1: Reflektör**

Üç ışık yöntemi dış mekân çalışmalarında da uygulanabilir. Güneş ışığını geri ışığı olarak kullanarak ve sert bir reflektörden anahtar ışık olarak, diğer açıdan tatbik edilen yumuşak bir reflektörle sert reflektörün etkisini azaltarak uygulayabiliriz.

### **3.2.2. İki Işık Yöntemi**

Röportaj, anons veya drama, belgesel gibi konularda tek kişinin çekimlerinde uygulanan ışık tekniğidir. Bu teknikte iki ışık kaynağı kullanıldığı için "İki Işık Yöntemi" ismi verilir. Kamera sunucunun karşısındayken, kameranın sağ veya solundan sunucuya uygulanan anahtar ışığı ve sunucunun arkasından uygulanan geri ışığından ibarettir.

Ancak bu teknik daha çok sanatsal kaygılar taşıyan bir ışık uygulamasıdır. Anahtar ışık kameranın solundan verildiği halde geri ışığı da aynı açıdan uygulanmaktadır. Bu durumda konu olan kişinin, ışığın uygulanmadığı tarafında bir kontrast elde edilecektir. Zaten amaçlanan da budur. Bu sayede kişinin gövdesi ve oval küre şeklindeki kafasında bir boyutlandırma, hacim ortaya çıkarılmış olacaktır.

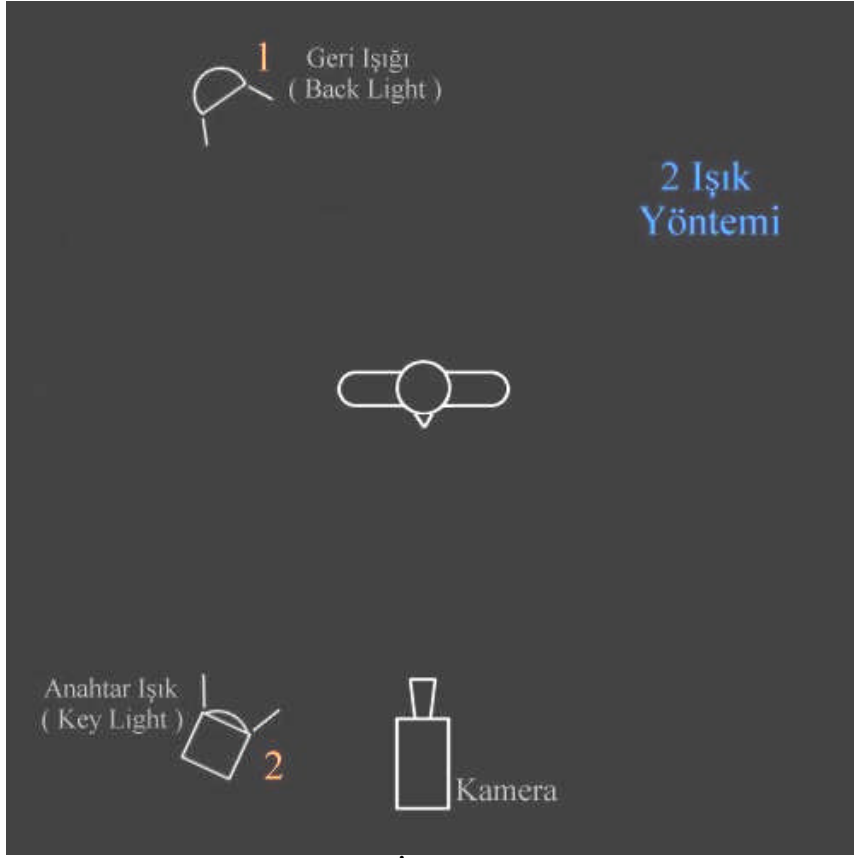

**Şekil 3.2: İki ışık yöntemi**

Stüdyo çalışmalarında siyah veya koyu renkli fon perdeleri yardımıyla yapılan uzay boşluğu, derinliği istenen çekimlerde fondan kişiyi ayırarak bir derinlik ve üç boyut yaratmak amacıyla kullanılır. Fon ile konu olan kişi arasında bir derinliğin yaratılması amacıyla üç metre gibi bir mesafenin bulunması önerilir. Aynı zamanda bu mesafe projektörlerden uygulanan ışığın, kişi silüetini sarması için de gereklidir.

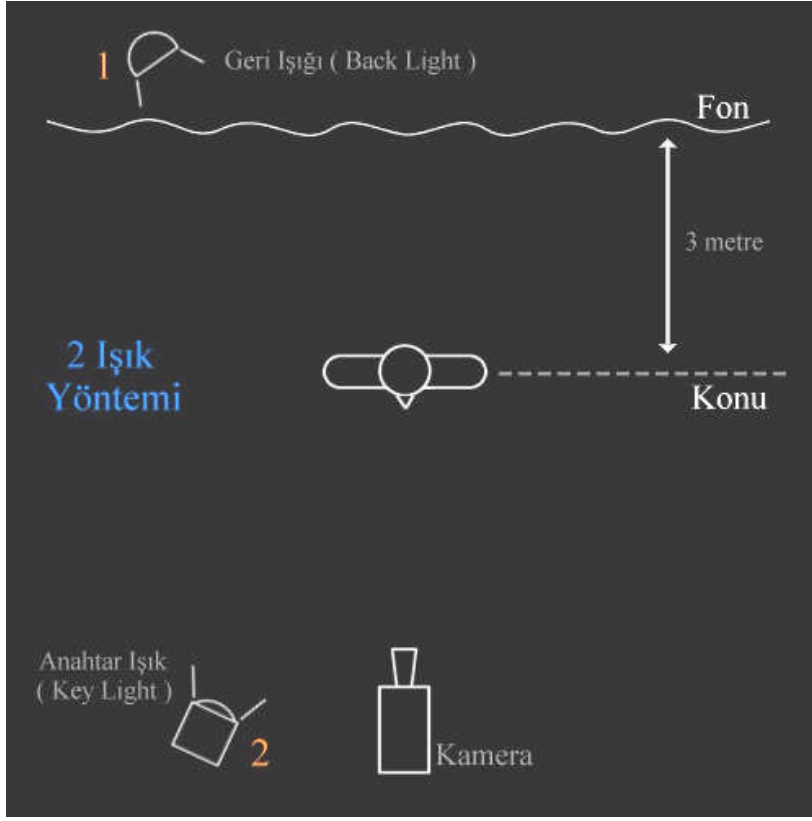

Şekil 3.3: Fon ışıklı iki ışık yöntemi

Bu sistemin daha yumuşak kontrastın elde edildiği üç ışık sisteminden farkı, daha yüksek bir kontrastın elde edilmesidir. Daha çok drama, belgesel gibi sanatsal kaygıların ön planda olduğu çekimlerde iyi sonuçlar alınacak bir yöntemdir. Tabii ki drama veya belgesel çekimlerinin, hatta eğer uygulanması kaçınılmaz ise dış çekim sunucu çekimlerinde bile **güneş** de geri ışığı olarak kullanılabilir. Bir reflektör yardımıyla kamera yanından uygulanan anahtar ışık yardımıyla iki ışık sistemi uygulanabilir.

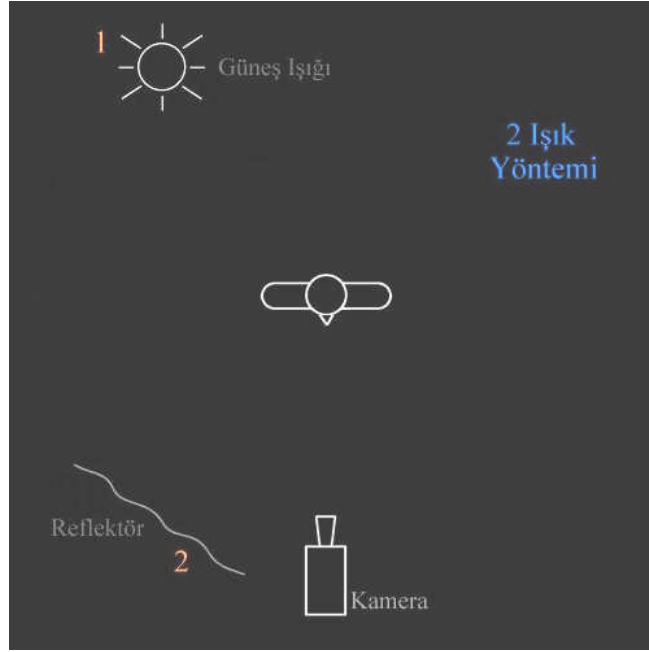

Şekil 3.4: Fon ışıklı iki ışık yöntemi

### 3.2.3. Tek Işık Yöntemi

Özellikle Rönesans devrinde sanatçılar ışığın insan üzerindeki etkilerini araştırmışlardır. Bugün kullanılan ışık teknikleri de bu zamanlarda üretilen sanat eserleri incelenerek bulunmuştur. Bazı ressamlar özellikle güneş ışığı mantığından yararlanarak resim yaptılar. Bu resimlerde dahili mekan kullanılsa bile güneş ışığının etkilerini denediler. Tek ışık kaynağı insanın çocukluğundan itibaren doğada gördüğü güneş ışığının etkisiydi.

Doğallığı temsil eden tek ışık kaynağı günümüzde de dış çekimlerde yapılan röportaj, anons veya drama, belgesel gibi konularda tek kişinin çekimlerinde uygulanan ışık tekniğidir.

Stüdyo çalışmalarında da bu teknikten faydalanabiliriz. Ancak stüdyoda uygulanırsa, bu teknik daha çok sanatsal kaygılar taşıyan bir ışık uygulaması olacaktır. Çünkü ışığın tek yönden gelmesi konunun diğer yüzünde sert gölgelere neden olacak, resimde yüksek kontrast elde edilecektir. Bu nedenle uygulama sırasında ışığın açısı iyi hesaplanarak, etkisi gözlemlenmelidir.

Işığın çok sert olduğu ve yüksek kontrastın etkisini azaltmak istenilen durumda iki veya üç ışık yöntemi kullanılmaktadır. Tek ışık kaynağında en önemli unsur; ışık kaynağının diğer teknikte olduğu gibi önden, kamera yanından veya konu gerisinden değil, güneş ışığı mantığıyla konu üzerinden uygulanmasıdır.

Bu ışığı Rönesans döneminde en çok uygulayan Rembrand'dır. Bu nedenle sanat eğitiminde "Rembrand Işığı" olarak bilinmektedir. Rembrand, tablolarında tek ışığın en iyi etkilerini uygulamıştır. Bilinçli yapılan gözlemler ve uygulamanın sonucu olduğunu görmekteyiz.

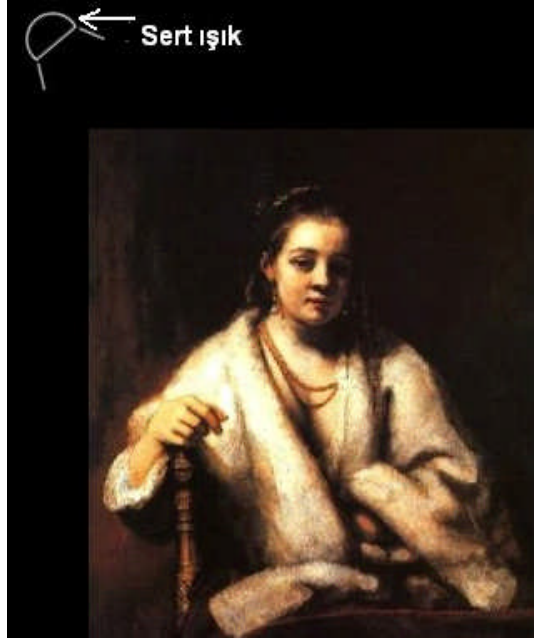

Resim 3. 2: Rembrant aydınlatma

### 3.2.4. Röportaj Aydınlatması

Bir stüdyo röportajı, prensipte birbirine yüz yüze bakan iki portre durumudur. Anahtar ve arka ışıklar sadece bir fonksiyonları olacak şekilde ayarlanmalıdır. Işığın etkisi kontrol altında tutulmalıdır. Ancak fonksiyonlarını birleştirerek lambaların sayısını düşürebiliriz. Bu da iki kameradaki resmin değişik kısımlarına katkıda bulunan her lamba üzerindeki kontrolü kaybetme gibi olumsuz bir durum ortaya çıkarabilir.

Bütün televizyon aydınlatmalarında lambalarınızı, kameraların nerede olacağını ve sanatçıların ilgili hareketlerini bilerek tasarlayın. Aydınlatma tasarımınıza kamera ve sanatçının değişme olasılığı olan pozisyonlarını da dahil etmelisiniz veya en azından bu durumun farkında olmalısınız. Bu sadece deneyimle kazanılır. Sonuç olarak yönetmenler sürekli fikirlerini değiştireceklerdir ve sizin göreviniz bu fikirleri uygulamaya koymaktır.

### 3.2.5. Temel Portre Aydınlatması

Portre aydınlatmasında dört temel lamba kullanılır. Bu lambaları ve özelliklerini daha önce anlatmıştık. Şimdi kısaca değinelim.



**Anahtar ışık:** Bu, ana aydınlatma kaynağıdır ve parlaklığı kamera pozuna uyarlanacak şekilde ayarlanır. Gölgele oluşturarak biçim ve şekil verir. Gökteki güneş gibidir ve gökte yalnızca bir tek güneş olmalıdır. Normal olarak bu, sert bir ışık kaynağıdır.

**Dolgu ışığı:** Gölgele doldurarak aydınlatma kontrastını kontrol eder. Aynı zamanda gözlerdeki pırıltıyı sağlar. Normal olarak yumuşak bir ışık kaynağıdır. Dolgu ışığı yalnızca bir anahtar ışığın kullanılması durumunda gereklidir.

**Arka ışığı:** Vücudu arka fondan ayırır, nesneye yuvarlaklık verir ve yüzey yapısını gösterir. Normal olarak sert bir ışık kaynağıdır.

**Arka fon ışığı:** Kişiyi arka fondan ayırır ve ilgilenilen arka fon ve biçimi gösterir. Kapsadığı alanı sıkı bir şekilde kontrol altına alan sert bir ışık kaynağıdır.



**Resim 3.3: Portre**

### **3.3. Konu ile Güneş Arasına Konan Araçlar**

Güneşten doğrudan doğruya gelen ışığı yayarak konu üzerindeki sert gölgeleri yumuşatmak için, konu ile güneş arasına genellikle beyaz tül konur. Beyaz tül, bir tür yumuşatıcı olduğundan sert gölgeleri yumuşatarak yumuşak gölgeler durumuna getirir. Tül, büyük bir çerçeveye gerilir. Ortalama olarak 2x3 metre boyutlarında olmalıdır. Bu tül den çerçeveyi yukarıda tutabilmek için ayaklara ihtiyacımız vardır. Dayanıklı olduklarından naylon ya da ipek tüller tercih edilmelidir.

Tüller film çevriminde başka amaçlarla da kullanılabilir. Dışarıda çekilen bir sahnede güneş ışığı konu üzerinde yumuşak gölgeler yapar. Konunun arkasındaki bölge çok parlak ise denge bozulur ve fon parlak görünür. Dengeyi sağlamak için konunun arkasına siyah tül konabilir. Çeşitli koyuluktaki tüller de yine böyle durumlarda kullanılabilir. Örneğin dengeyi bozan parlak bir eşya ya da cisim, uygun koyulukta bir tülle kaplanırsa istenilen tona getirilebilir. Hava perspektifi etkisi elde etmek için mavi tondaki tüller geri planda kullanılabilir. Ayrıca sis ve pus etkileri için beyaz tüller de kullanılır.



**Resim 3.4: Beyaz tül filtre**

Genelde çok büyük alanlarda ışık kesmek veya yumuşatmak amacı ile tül filtreler kullanılır. Dış mekânlarda çalışırken güneş, kontrol edilemeyen bir ışık kaynağı olarak çalışmamıza tehlike oluşturur. Güneşi kontrol edebilmek için dev filtrelere ihtiyaç vardır. Oysa neredeyse bu kadar büyük cam veya polycarbon filtreler bulmak olanaksızdır. Tüller bu alanda kullanılır. Geniş bir çerçeve ile tülü kaplayarak geniş alanlara uygulayabiliriz. Hayal gücümüzü biraz daha kullanırsak, iki balon yardımı ile tülü çok daha büyük alanlarda kullanabiliriz. Çalışılacak alan ne kadar büyük ise tülü de büyütmemiz gerekir.

Güneşe yaklaşarak filtreden geçen ışığın daha büyük alanlara etki etmesini sağlayabiliriz. Örneğin; ışık malzemelerini taşıyan tırların üzerinde tül çerçevelerini tripodlarla yükselterek kullanabiliriz. Bir apartmanın çatısından da uygulanabilir. Tül filtreler diğerlerine göre ucuzdur ve boyutları büyüktür. Tüllerin özel olarak ışık amacıyla üretilenlerinin haricinde pratikte evlerde kullandığımız perde tülleri de kullanılabilir. Işık kesme özelliğine gelince, aslında evlerimizde tülü kullanıyoruz ve buradan inceleyebilirsiniz.

Tülün gözenekleri sık olursa ışığı daha fazla kıracağından gölgeler azalır, gözenekleri büyüdükçe ışığı daha az kırar ve yumuşatır. Beyaz renkli tüller ışığı daha az siyah renkli tüller daha çok kırar ve geçirmez. Renkli tüller kendi rengini geçirip diğer renkleri sadece gözeneklerinden geçireceği için renk sıcaklığına etkili olabilir. Bu durumlarda önceden kelvinmetre ile ölçümler yaparak tül kullanmamız gerekir.

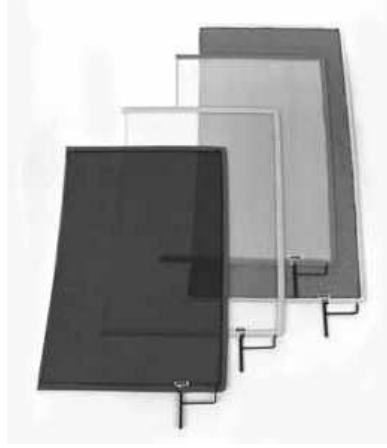

**Resim 3.5: Siyah tül filtre**

### **3.4. Konunun Gölge Kısımlarını Aydınlatan Araçlar**

Konunun gölge kısımlarını aydınlatmada kullanılan başlıca araçlar yansıtıcılardır. Güneş ışığı, yansıtıcılar aracılığıyla konuyu aydınlatır. Yansıtıcılar; konuya yaklaştıkça kuvvetli, uzaklaştıkça zayıf ışık verir. Yansıtıcılar parlak ya da yarı parlak olabilir. Bunlar, düz yüzeylerdir. Gümüş rengindeki çok ince alüminyum kâğıtlar sert bir yüzeye plakalar halinde yapıştırılır.

Yansıtıcıların rüzgârdan devrilmemesi için ağır ve sağlam olması gerekir. Renkli çekimlerde gümüş renginin yerine altın renkli plâkalar da kullanılır. Altın renkli bu yansıtıcılar, renkli çekimlerde gün ışığında gece etkisi elde etmek için kullanılabilir. Renklerinden ayrı bir de yansıtıcıların parlak ve mat olanları vardır. Parlak olanlar daha kuvvetli, mat olanlar daha zayıf ışık verir.

Elde tutulan yansıtıcılar sabit duramayacağı için görüntüyü bozabilir. Bu nedenle sehpa üzerinde olanları tercih edilmelidir. Bir de doğadaki her şeyi her zaman yukarıdan gelen ışık altında görüyoruz. Bu yüzden aşağıdan gelen ışık çoğu zaman iyi görüntü vermez. Normal olarak ışık her zaman yukarıdan gelmelidir. Yansıtıcıların boyu ortalama olarak 1x1 m olmalıdır. Eğer yansıtıcılar yeterli gelmiyorsa yansıtıcılarla birlikte lambalar da kullanılabilir. (Bulutlu ve kapalı havalarda yansıtıcılar yetersiz kalır.) Kapalı havalarda yansıtıcı olarak ayna da kullanılır.

## UYGULAMA FAALİYETİ

İşlem Basamakları	Öneriler
<ul style="list-style-type: none"><li>➤ Aydınlatma terimlerini kullanınız.</li><li>➤ Tek kişi ve grup aydınlatması için ışık türünü ve sayısını belirleyiniz.</li><li>➤ Röportaj aydınlatması yapınız.</li><li>➤ Yumuşak portre aydınlatması yapınız.</li><li>➤ Gün ışığında aydınlatma yöntemlerini uygulayınız.</li></ul>	<ul style="list-style-type: none"><li>➤ Planlı ve programlı çalışınız.</li><li>➤ Çekim yapılacak ortam ve objeye göre farklı düzenekler hazırlayınız.</li><li>➤ Röportaj ve portre aydınlatması için gerekli olan ışık türlerini seçiniz ve yerleştiriniz.</li><li>➤ Kullanılan tüllerin renk özelliklerine dikkat ediniz.</li><li>➤ Yansıtıcıların parlak ve mat yüzlerine dikkat ediniz.</li></ul>

## ÖLÇME VE DEĞERLENDİRME

### ÖLÇME SORULARI

Aşağıdaki boşlukları uygun kelimelerle doldurunuz.

1. .... belli bir aydınlatma kaynağından gelmeyen ve stüdyonun her tarafının aydınlatılmasını sağlayan ışıktır.
2. Konunun konturlarını belirginleştiren ışığa ..... denir.
3. Sadece arka planı aydınlatan ışığa ..... denir.
4. Giysilerdeki doku ve formu ortaya çıkarmaya çalışan sert ışığa ..... ışığı denir.
5. Çapraz ışık, kameranın lens aksıyla ..... açıyla konumlandırılmış arka ışıktır.

### DEĞERLENDİRME

Cevaplarınızı cevap anahtarı ile karşılaştırınız. Doğru cevap sayınızı belirleyerek kendinizi değerlendiriniz. Yanlış cevap verdiğiniz ya da cevap verirken tereddüt yaşadığınız sorularla ilgili konuları faaliyete geri dönerek tekrar inceleyiniz

Tüm sorulara doğru cevap verdiyseniz diğer faaliyete geçiniz.

# MODÜL DEĞERLENDİRME

Modül ile kazandığınız yeterliği aşağıdaki ölçütlere göre değerlendiriniz.

DEĞERLENDİRME ÖLÇÜTLERİ	Evet	Hayır
<b>1. Temel Aydınlatma Yöntemlerini Kullanmak</b>		
A) Aydınlatmanın amacını bildiniz mi?		
B) Amaca uygun aydınlatma tekniklerini uyguladınız mı?		
C) Temel aydınlatma yöntemlerinde kullanılan ışıkları seçtiniz mi?		
D) Kullanılacak ışık türünü ve sayısını belirlediniz mi?		
E) Işıkları yerleştirdiniz mi?		
F) Aydınlatma yaptınız mı?		
G) Fon ışığını yerleştirdiniz mi?		
H) Fonda derinlik yaptınız mı?		
İ) Işık etkisiyle fon rengini değiştirdiniz mi?		
<b>2. Basit Işık Efektleri Uygulamak</b>		
J) Işık efekti yaratan aksesuarları kullandınız mı?		
K) Çeşitli efektler yaptınız mı?		
<b>3. Basit Işık Efektleri Uygulamak</b>		
L) Aydınlatma terimlerini kullandınız mı?		
M) Tek kişi ve grup aydınlatması için ışık türünü ve sayısını belirlediniz mi?		
N) Röportaj aydınlatması yaptınız mı?		
O) Yumuşak portre aydınlatması yaptınız mı?		
P) Gün ışığında aydınlatma yöntemlerini uyguladınız mı?		

## DEĞERLENDİRME

Yaptığınız değerlendirme sonucunda eksikleriniz varsa öğrenme faaliyetlerini tekrarlayınız.

# CEVAP ANAHTARLARI

Cevaplarınızı cevap anahtarları ile karşılaştırarak kendinizi değerlendiriniz.

## ÖĞRENME FAALİYETİ 1 CEVAP ANAHTARI

1-	<b>Biçimi ve boyutu ortaya çıkarmak, TV'nin teknik gerekliliklerini yerine getirmektir.</b>
2-	<b>Kamera açısı – dekor - aydınlatmaya</b>
3-	<b>Anahtar ışık</b>
4-	<b>bir buçuk insan boyu</b>
5-	<b>Arka ışık</b>

## ÖĞRENME FAALİYETİ 2 CEVAP ANAHTARI

1-	<b>Ayna</b>
2-	<b>Kesintili ışık</b>
3-	<b>Su dalgası</b>
4-	<b>Kaynak makinesi – reflektör - gün ışığı projektörü -</b>

## ÖĞRENME FAALİYETİ 3 CEVAP ANAHTARI

1-	<b>Temel ışık</b>
2-	<b>Hale</b>
3-	<b>Fon ışığı</b>
4-	<b>Kostüm ışığı</b>
5-	<b>30 derecelik</b>

## ÖNERİLEN KAYNAKLAR

- [www.kameraarkasi.org](http://www.kameraarkasi.org)



## KAYNAKÇA

- KAFALI Nadi, **TV Yapımlarında Teknik ve Kuramsal Temeller**, Ümit Yayıncılık, Ankara, 1993.
- VARDAR Bülent, **Sinema ve Televizyon Görüntüsünün Temel Öğeleri**, Beta Basım, İstanbul, 2000.